

# Avis Technique 5/10-2098

Annule et remplace l'Avis Technique 5/03-1747  
et 5/03-1747\*01 Mod

Étanchéité des joints de  
gros œuvre pour toiture  
Waterproofing treatment  
of joint for roofing  
Dichtschweißung  
für Abdichtungen

*Systeme d'étanchéité des joints de gros œuvre pour toitures*

## Exceljoint

**Titulaire et  
distributeur:** Axter  
8 avenue Félix d'Hérelle  
FR-75016 Paris

Tél. : 01 46 09 39 60  
Fax : 01 46 09 39 62  
Internet : <http://www.axter.eu>  
E-mail : [info@axter.fr](mailto:info@axter.fr)

**Usine :** Axter  
Courchelettes (59)

Commission chargée de formuler des Avis Techniques  
(arrêté du 2 décembre 1969)

**Groupe Spécialisé n° 5**

Toitures, couvertures, étanchéités

Vu pour enregistrement le 5 avril 2011



Secrétariat de la commission des Avis Techniques  
CSTB, 84 avenue Jean Jaurès, Champs sur Marne, FR-77447 Marne la Vallée Cedex 2  
Tél. : 01 64 68 82 82 - Fax : 01 60 05 70 37 - Internet : [www.cstb.fr](http://www.cstb.fr)

**Le Groupe Spécialisé n° 5 « Toitures, Couvertures, Étanchéités » a examiné, le 25 janvier 2010, le système d'étanchéité de gros œuvre pour toitures Exceljoint fabriqué et commercialisé par la société Axter. Il a formulé, sur ce système, l'Avis Technique ci-après qui annule et remplace l'Avis Technique 5/03-1747 avec Modificatif \*01 Mod. Cet Avis a été formulé pour les utilisations en France européenne et dans les régions ultrapériphériques Guadeloupe - Guyane - Martinique - Mayotte et Réunion.**

## 1. Définition succincte

### 1.1 Description succincte

Dispositif d'étanchéité de joints de gros œuvre de toitures à base de bandes en bitume polymère ALPA armées d'épaisseur 4 mm.

Bandes de 0,33 m (sur costières) et 0,50 m (en joint plat) de large posées en lyre sur chanfrein ou feuillure, pour linéaires.

Pièces spéciales pour croisements et relevés.

### 1.2 Identification

Les bobineaux reçoivent une étiquette où figurent : le nom du fabricant, le nom commercial de la feuille, les dimensions, les conditions de stockage.

## 2. AVIS

### 2.1 Domaine d'emploi accepté

Identique au domaine proposé par le Dossier Technique, complété par le Cahier des Prescriptions Techniques (cf. paragraphe 2.3 de l'AVIS).

Ce procédé est destiné aux joints avec chanfrein ou feuillure de mouvement 20 mm en traction – compression, cisaillement de 20 mm en tassement.

### 2.2 Appréciation sur le procédé

#### 2.2.1 Aptitude à l'emploi

##### Sécurité au feu

Dans les lois et règlements en vigueur, les dispositions à considérer pour les toitures proposées ont trait à la tenue au feu venant de l'extérieur et de l'intérieur. La réglementation n'établit pas de disposition particulière aux joints de dilatation de structure, qui doivent donc présenter les mêmes caractéristiques que la partie courante de la toiture vis à vis du feu venant de l'extérieur et/ou de l'intérieur.

*Vis-à-vis du feu venant de l'extérieur :*

Le classement de tenue au feu du système n'est pas connu.

*Vis-à-vis du feu intérieur :*

Les dispositions réglementaires à considérer sont fonction de la destination des locaux, de la nature et du classement de réaction au feu du support.

##### Prévention des accidents lors de la mise en œuvre ou de l'entretien

Elle peut être normalement assurée.

Les fiches de données de sécurité sont disponibles à la société Axter.

##### Isolation thermique

Le système n'interdit pas la mise en œuvre d'isolants en coupure de ponts thermique, mais n'offre pas dans ce cas de solution opérationnelle sur costière.

##### Accessibilité de la toiture

Ce dispositif convient aux :

- toitures-terrasses et toitures inclinées inaccessibles,
- terrasses techniques ou à zones techniques,
- terrasses accessibles aux piétons et au séjour,
- terrasses jardins,
- terrasses et toitures végétalisées,

L'emploi du joint Exceljoint en toitures accessibles aux véhicules lourds et/ou légers n'est pas proposé.

### Emploi en climat de montagne

Ce procédé peut être employé en partie courante dans les conditions prévues par le *chapitre IX* de la norme NF P 84-204 : 1994 (réf. DTU 43.1), et dans les conditions prévues par le « Guide des toitures en climat de montagne » (*Cahier du CSTB 2267-2* de septembre 1988).

### Emploi dans les régions ultrapériphériques

Ce procédé peut être employé sur des éléments porteurs ou supports en maçonnerie, selon le Cahier des Prescriptions Techniques communes « Supports de systèmes d'étanchéité de toitures dans les départements d'outre-mer (DOM) » (*e-Cahier du CSTB 3644* d'octobre 2008).

### Protections

En terrasses accessibles piétons, la protection par dalle chevauchant le joint pourrait conduire, après mouvement des structures, à des défauts de niveaux et d'alignements assez peu compatibles avec l'aspect attendu de certaines protections de partie courante scellées

### 2.22 Durabilité – entretien

La durabilité du système Exceljoint peut être appréciée comme satisfaisante.

### Entretien et réparations

On se référera aux normes NF P 84 série 200 (réf. DTU série 43) en fonction du type de toiture considéré.

### 2.23 Fabrication

Effectuée en usine, la fabrication relève des techniques classiques de la transformation des bitumes modifiés. Comprenant l'autocontrôle nécessaire, elle ne comporte pas de risque particulier touchant la constance de qualité.

### 2.24 Mise en œuvre

La mise en œuvre est faite par les entreprises d'étanchéité qualifiées. Sous cette condition, elle ne présente pas de difficultés particulières, étant entendu que la préparation du support et la conception des joints de dilatation de structure sont essentielles. La société Axter apporte son assistance technique sur demande.

## 2.3 Cahier des Prescriptions Techniques

### 2.3.1 Cas de l'emploi des joints plats en terrasse accessible aux piétons et séjour

Le principe de conception de ce système impose, à la charge du Maître d'ouvrage, la surveillance et la mise en œuvre d'une maintenance adaptée, principalement en ce qui concerne les risques de déplacement des dalles de protection du joint de dilatation et de dégradation des mastics HYRAFLEX entre les dalles et le revêtement circulaire de la partie courante de toiture.

### 2.3.2 Cas de l'emploi des joints plats en zones de sismicité non nulle

Ces joints ne devront pas être mis en œuvre au-dessus de locaux dont, selon prescriptions particulières dans les DPM, l'activité doit être maintenue pendant et/ou après les séismes.

Dans les autres cas, et après séisme, la réfection d'étanchéité des joints plats pourra être rendue nécessaire (cf. Dossier Technique) ; cette potentialité de réfection doit être prise en compte par le Maître d'ouvrage.

## Conclusions

### Appréciation globale

L'utilisation du procédé dans le domaine d'emploi accepté (cf. *paragraphe 2.1*) et complété par le Cahier des Prescriptions Techniques, est appréciée favorablement.

### Validité

7 ans, venant à expiration le 31 janvier 2017.

*Pour le Groupe Spécialisé n° 5*  
*Le Président*  
C. DUCHESNE

---

## 3. Remarques complémentaires du Groupe Spécialisé

---

Il est rappelé à la maîtrise d'ouvrage et à la maîtrise d'œuvre que, d'une manière générale et pour tous les systèmes d'étanchéité de joints, la protection mécanique des joints plats doit être suffisamment résistante à la circulation et doit, par ailleurs rester amovible pour des raisons de maintenance. La protection par dallettes chevauchant le joint pourrait conduire, après mouvement des structures, à des défauts de niveaux et d'alignements assez peu compatibles avec l'aspect attendu de certaines protections de partie courante scellées.

*Le Rapporteur du Groupe Spécialisé n° 5*  
S.GILLIOT

# Dossier Technique

## établi par le demandeur

## A. Description

### 1. Généralités

#### 1.1 Destination

Exceljoint permet d'assurer la continuité du revêtement d'étanchéité des parties courantes au-dessus des joints de dilatation ou de tassement du gros œuvre.

#### 1.11 Domaine d'emploi en fonction du gros œuvre et de la destination des toitures

Le domaine d'emploi figure dans le *tableau 1* du Dossier Technique.

Il s'agit des joints de toiture de même niveau tels que définis au paragraphe 7.43 de la norme NF P 10-203 (DTU 20.12).

Ils peuvent être des types suivants :

- joints saillants courants,
- joints plats surélevés,
- joints plats.

Le joint pour les parcs accessibles aux véhicules lourds et/ou légers n'est pas revendiqué dans cet Avis Technique.

#### 1.12 Amplitude des mouvements

L'amplitude maximale de mouvement (mm) admise par le système de joint est donnée par le *tableau 2*.

**Tableau 2 – Amplitude maximale de mouvement (mm)**

En élongation compression (entre limites extrêmes)	20
En cisaillement (entre limites extrêmes)	20
Tassement différentiel admissible	20

#### 1.13 Revêtements d'étanchéité admissibles en partie courante

Les revêtements de partie courante auxquels le système de joint se raccorde sont les suivants :

- asphalte coulé,
- complexe en bitume modifié par polymère SBS, APP ou ALPA,
- Revêtement d'étanchéité bicouche mixte en asphalte et feuille bitumineuse.

Le joint Exceljoint est incompatible avec les produits dérivés du goudron de houille.

#### 1.14 Zone de sismicité non nulle

Le système permet de franchir des largeurs de joint jusqu'à 60 mm en fixant au préalable deux feuillards métalliques en tôle galvanisée 10/10<sup>ème</sup>, traitée anticorrosion selon norme P 34-310, de part et d'autre du joint.

En cas de séisme, il est accepté d'avoir à refaire l'étanchéité du joint de dilatation.

### 1.2 Principe

Le système est de type joint à soufflet avec CORDON BUTYL fonctionnant en déformation sans effort notable. Un décaissé est nécessaire.

L'étanchéité des joints de dilatation est assurée par un revêtement armé déformable composé :

- Pour les parties linéaires:
  - d'une feuille EXCELJOINT 50 (joints plats) ou EXCELJOINT 33 (joints sur costières, saillants et plats surélevés) pliée en forme de lyre et raccordée latéralement au revêtement d'étanchéité des parties courantes,
  - du CORDON BUTYL servant de remplissage de la lyre ;

- Pour les angles et croisements : d'un élément EXCELJOINT INTER C thermoformable ;
- Pour les changements de plan : d'un élément EXCELJOINT INTER L thermoformable.

Il est soudé au chalumeau à flamme ouverte.

### 2. Prescriptions relatives aux supports

#### 2.1 Généralités

Les supports peuvent être :

- En maçonnerie, conformes aux normes NF P 10-203 (DTU 20.12), NF P 84-204 (DTU 43.1) ;
- En panneaux isolants thermiques non porteurs sur élément porteur en maçonnerie, titulaires d'un Document Technique d'Application ;
- En bois ou panneaux dérivés du bois, conformes à la norme NF DTU 43.4 ;
- En béton cellulaire autoclavé armé, selon les « Conditions générales d'emploi des dalles toitures en béton cellulaire autoclavé armé » (*Cahier du CSTB 2192 d'octobre 1987*).

Notamment, les joints ne doivent pas couper l'écoulement de l'eau.

#### 2.2 Cas des joints saillants courants ou des joints plats surélevés

##### 2.21 Supports en maçonnerie ou béton cellulaire autoclavé

Conformes aux normes NF P 10-203 (DTU 20.12), NF P 84-204 (DTU 43.1) et aux « Conditions générales d'emploi des dalles toiture en béton cellulaire autoclavé armé » du *Cahier du CSTB 2192 d'octobre 1987*, avec profils au droit du joint (angles adoucis) :

- par rainure d'au moins 0,04 x 0,02 m (*figure 1*),
- par chanfrein à 45° d'au moins 0,03 x 0,03 m (*figure 2*).

##### Variante

Par chanfrein réalisé sur isolant adhérent rapporté (isolant en verre cellulaire ou perlite expansée (fibrée) avec chanfrein ou rainure dans l'épaisseur) (*figure 3*).

##### 2.22 Supports isolants

Isolants non porteurs, titulaires d'un Document Technique d'Application.

Seuls sont utilisés les isolants dont le Document Technique d'Application admet l'utilisation en adhérence sur pare-vapeur adhérent.

L'isolant comportera un chanfrein au bord du joint d'au moins 0,03 x 0,03 m (*figure 5*).

##### 2.23 Supports en bois ou panneaux dérivés du bois

Ils sont conformes à la norme NF DTU 43.4 ou à leur Avis Technique.

#### 2.3 Cas des joints plats sur terrasses accessibles aux piétons et séjour

##### 2.31 Supports en maçonnerie

Conformes aux normes NF P 10-203 (DTU 20.12) et NF P 84-204 (DTU 43.1).

Les bords du joint doivent comporter :

- Pour revêtements réalisés à l'aide de feuilles manufacturées :
  - soit une rainure, d'au moins 0,04 x 0,02 m (*figure 6*),
  - soit un chanfrein à 45° d'au moins 0,03 x 0,03 m (*figure 7*) ;
- Pour les revêtements d'étanchéité en asphalte :
  - un encuvement (*figure 9*).

Cet encuvement de 0,30 m de largeur à bords chanfreinés doit être ménagé de part et d'autre du joint. Sa profondeur doit être adaptée à l'épaisseur et à la nature des protections des parties courantes ; afin de permettre la mise en place des dalles amovibles sans surépaisseur, elle ne doit pas être inférieure à 0,02 m.

L'encuvement pourra être réalisé par une recharge latérale en mortier de résine adaptée (selon prescriptions du fabricant de mortier) solide du gros œuvre (figure 10).

## 2.32 Supports en panneaux isolants thermiques non porteurs sur maçonnerie

Le joint Exceljoint est compatible avec tous les isolants thermiques admis par leur Document Technique d'Application en support d'étanchéité adhérente. L'isolant est toujours collé en plein sur l'écran pare-vapeur adhérent sur au moins 0,50 m de part et d'autre du joint.

Deux cas sont considérés

### 1<sup>er</sup> cas

L'isolant de partie courante est arrêté à 0,25 m du joint. Il est collé en plein au pare-vapeur sur 0,50 m au moins. L'espace aux bords du joint est comblé :

- soit par une retenue en béton avec chanfrein de 3 x 3 cm (figure 11) ;
- soit par un renformis rapporté avec le même chanfrein,
- soit par des isolants en verre cellulaire ou perlite expansée (fibrée) titulaires d'un Document Technique d'Application, avec chanfrein ou rainure dans l'épaisseur (figures 13 et 14).

### 2<sup>ème</sup> cas

L'isolant de partie courante est en verre cellulaire ou en perlite expansée (fibrée) titulaires d'un Document Technique d'Application. Il est prolongé jusqu'au bord du joint et chanfreiné. Il est collé sur l'écran pare-vapeur sur 0,50 m au moins (figure 12).

### Locaux à forte hygrométrie, continuité du pare vapeur

La tranche des panneaux bordant le joint est protégée par retournement du pare-vapeur, ou par bande rapportée (figure 15).

## 2.4 Cas des zones de sismicité non nulle

Sur support maçonnerie, l'Exceljoint permet de franchir des largeurs de joint allant jusqu'à 60 mm, en fixant préalablement 2 profils métalliques en tôle galvanisée 10/10<sup>ème</sup>, traitée anticorrosion selon norme P 34-310, de part et d'autre du joint.

Les profils sont en appui sur 10 cm et fixés à 7 cm du bord du joint (figures 4 et 8).

## 3. Mise en œuvre du joint Exceljoint

### 3.1 Généralités

- Le joint Exceljoint s'utilise avec tous les procédés d'étanchéité à base de bitume modifié (SBS, APP ou ALPA) ou d'asphalte. Il s'utilise seul.

L'Exceljoint doit toujours être adhérent au support de part et d'autre de la lyre, soit directement, soit par l'intermédiaire du revêtement lui-même adhérent à cet endroit.

Il est rappelé que sont interdits : les joints dans les chéneaux, caniveaux, noues, au droit des EEP, ainsi qu'au droit de toutes les canalisations ou poteaux.

- Il est nécessaire dans le procédé d'étanchéité bicouche de couper la première couche au droit du joint et de la rabattre sur le chanfrein. La lyre du joint sera formée de telle façon qu'elle ne soit jamais en extension dans le cas de l'ouverture maximale du joint. Toute bavèze sur le joint devra être supprimée.
- La largeur de l'Exceljoint sera de 0,50 m au minimum en joint plat et 0,33 m au minimum sur costières (joints saillants ou plats surélevés).
- Les recouvrements entre bandes sont thermosoudés à plat, avec un recouvrement de 10 cm minimum.

### 3.2 Joints sur costières et joints plats surélevés

(figures 16 et 20)

- La face supérieure des costières est habillée par une bande d'HYRENE 25/25 TS ou la première couche d'un revêtement bicouche arrêtée le long de l'arête supérieure du joint.

- On applique ensuite à cheval sur le joint une bande thermosoudable (ARMALU par exemple) autoprotégée par feuille métallique, de 0,10 m de largeur, soudée sur les bords de la feuille de bitume armée mentionnée ci-dessus. Ensuite, cette bande est coupée dans l'axe du joint et les bords libres rabattus.

- La bande de joint EXCELJOINT 33 est pliée dans le sens de la longueur et mise en place dans le joint. Ses bords sont ensuite rabattus et soudés sur les parties visibles de la feuille de bitume armée ou de la 1<sup>ère</sup> couche d'un système d'étanchéité bicouche, ce qui ménage une zone d'indépendance dans le fond du joint et au-dessus des parties protégées par du métal.

- Le CORDON BUTYL est ensuite inséré dans la lyre.

- L'étanchéité est alors appliquée. Elle habille d'un côté la première costière jusqu'à l'arête supérieure du joint, et de l'autre, elle est poursuivie par-dessus le remplissage et recouvre le dessus de la première costière, ce recouvrement n'étant collé (soudé) que par points.

## 3.3 Joints plats

(figures 17, 18, 19 et 20)

### 3.31 Raccordement avec revêtement d'étanchéité bicouche en bitume modifié

(figure 17)

- On dispose de part et d'autre du joint une bande de HYRENE 25/25 (TS), collée ou soudée au support et arrêtée le long de l'arête supérieure du joint. Cette bande peut être constituée par la 1<sup>ère</sup> couche du revêtement multicouche, ou de la 1<sup>ère</sup> couche d'un revêtement bicouche, rendue adhérente sur 0,25 m.

- On applique ensuite à cheval sur le joint une bande thermosoudable (ARMALU par exemple) autoprotégée par feuille métallique de 0,20 m de largeur, soudée sur les bords de la bande d'HYRENE 25/25 TS ou la première couche d'un revêtement bicouche mentionnée ci-dessus. Ensuite, cette bande est coupée dans l'axe du joint et les bords libres rabattus.

- La bande de joint EXCELJOINT 50 est pliée dans le sens de la longueur et mise en place dans le joint. Ses bords sont ensuite rabattus et soudés sur la première couche du revêtement, ce qui ménage une zone d'indépendance dans le fond du joint et au-dessus des parties protégées par métal.

- Le CORDON BUTYL est ensuite inséré dans la lyre.

- La couche supérieure de l'étanchéité des parties courantes est alors appliquée jusqu'à l'arête supérieure du joint.

### 3.32 Raccordement avec revêtement d'étanchéité en asphalte

(figure 18)

- On dispose de part et d'autre du joint une bande d'HYRENE 25/25(TS), de 0,25 m de largeur, collée ou soudée au support et arrêtée le long de l'arête supérieure du joint.

- On applique ensuite à cheval sur le joint, une bande thermosoudable (ARMALU par exemple) autoprotégée par feuille métallique, de 0,20 m de largeur, soudée sur les bords de la bande d'HYRENE 25/25 TS ou la première couche d'un revêtement mixte. Ensuite, cette bande est coupée dans l'axe du joint et les bords libres rabattus.

- La bande de joint EXCELJOINT 50 est pliée dans le sens de la longueur et mise en place dans le joint. Ses bords sont ensuite rabattus et soudés sur les parties visibles de la bande HYRENE 25/25(TS), ce qui ménage une zone d'indépendance dans le fond du joint et au-dessus des parties protégées par du métal.

- Le CORDON BUTYL est ensuite inséré dans la lyre.

- De part et d'autre du joint, une bande d'ARMALU de 0,25 à 0,30 m de largeur est positionnée parallèlement au joint sur l'EXCELJOINT 50 ; cette bande est ensuite soudée.

- Un papier crêpe adhésif de 0,05 m de largeur environ est collé à cheval sur le bord extérieur de la feuille de bitume armé autoprotégée par feuille d'aluminium afin d'en masquer la tranche.

- L'asphalte pur est ensuite coulé jusqu'à l'arête supérieure du joint, en indépendance du support (par papier) sauf sur la feuille de bitume armé autoprotégée par feuille d'aluminium où il est appliqué en adhérence.

- L'asphalte sablé des parties courantes est ensuite appliqué en ménageant l'emplacement nécessaire pour loger les dalles amovibles de protection. Dans le cas où l'épaisseur de la protection le permet (protection en maçonnerie sur granulats), il est préférable de couler l'asphalte sablé jusqu'à l'arête supérieure du joint.

NOTA : L'asphalte pur peut être remplacé par la première couche d'étanchéité d'un complexe mixte (par exemple FORCE 4000 SA + asphalte) (figure 19).

### 3.4 Détails de pose

#### 3.41 Recouvrement

L'Exceljoint se pose par longueur standard de 10 m avec recouvrement minimal de 0,10 m. La thermosoudure se fait à plat avant la mise en place dans la lyre.

#### 3.42 Points singuliers

(figures 21, 22 et 23)

L'ensemble des dispositions décrites dans les paragraphes précédents est inchangé, sauf pour ce qui concerne la présentation de l'Exceljoint, qui est remplacé au droit de ces points singuliers par l'EXCELJOINT INTER C ou l'EXCELJOINT INTER L. Ces éléments permettent la réalisation rationnelle de formes non développables.

La partie thermoformable de l'EXCELJOINT INTER C ou de l'EXCELJOINT INTER L, repérable par la coloration particulière du surfaçage, doit être centrée sur le point singulier du support, puis réchauffée légèrement au chalumeau afin de s'adapter au profil nécessaire.

Dans cette zone, l'armature tricot a un grand pouvoir d'allongement; elle peut donc, selon les cas :

- Diminuer de surface pour s'adapter aux formes complexes qui se produisent dans les croisements et les angles dans un même plan. La pièce à utiliser est l'EXCELJOINT INTER C ;
- Augmenter de surface sous l'action du chauffage et d'un formage à l'aide d'un outil (arrondi et non tranchant) pour prendre les formes nécessaires pour traiter les changements de plan (angles rentrants) tels que les pieds de relevés. La pièce à utiliser est l'EXCELJOINT INTER L ;
- Diminuer de surface sous l'action du chauffage et d'un formage à l'aide du même outil pour s'adapter aux formes complexes des changements de plan (angles saillants) tels que les retours en sommet d'acrotères ou les « nez » de retombées. La pièce à utiliser est également l'EXCELJOINT INTER L.

Il est rappelé que le raccordement aux éléments EXCELJOINT 33 ou EXCELJOINT 50 des parties courantes doit être réalisé à plat par soudage au chalumeau avant formation de la lyre (comme indiqué au § 3.41).

Après raccordement et formage, la lyre doit être remplie au droit des points singuliers de la même manière qu'en parties courantes.

#### Retours sur parties verticales ou fortement inclinées

Ces ouvrages sont traités comme les joints sur costière (voir § 3.2) en supprimant le remplissage de la lyre.

### 3.5 Règles de substitution des matériaux d'étanchéité

Le matériau ARMALU décrit aux § 3.1 à 3.4 peut être remplacé respectivement par ARMALU CPV.

## 4. Protections

### 4.1 Protection des joints sur costières en terrasses inaccessibles, techniques ou à zones techniques

Protection par ARMALU ou ARMALU CPV ou tout autre matériau admis en couche supérieure de relevés autoprotégés (figure 16).

### 4.2 Protection des joints en terrasses accessibles aux piétons et séjour

#### 4.21 Joints plats surélevés

Protection par chaperon préfabriqué en béton armé reposant de chaque côté du joint sur l'étanchéité (interposition d'un matériau résiliant : NT PY, néoprène, etc.). La feuille EXCELJOINT sera protégée par interposition d'un non-tissé polyester ou d'une plaque de polystyrène expansé, conforme à la norme NF P 84-204 (DTU 43.1 P1-2).

De part et d'autre des costières, le mouvement du joint sera absorbé par la déformation d'un matériau compressible (laine minérale par exemple) (figure 24).

#### 4.22 Joints plats en partie courante

Protection par un feuillard en acier galvanisé 4/10<sup>ème</sup> d'épaisseur de 20 cm de large enveloppé de papier kraft, surmonté d'une dalle amovible en béton. Les dimensions des dalles amovibles (épaisseur, largeur, longueur) sont prescrites par la norme NF P 84-204 (DTU 43.1).

La dalle amovible de protection, peut être :

- Soit coulée sur place directement sur 2 non tissés polyester (PY) 170 g/m<sup>2</sup> ou 1 PY 170 g + 1 film polyéthylène (PE) 100 microns. Largeur minimale 40 cm (sens ⊥ au joint). Longueur maximale 100 cm (sens // au joint).
- Soit préfabriquée, posée sur lit de sable ou mortier de ciment et conforme à la norme EN 1339 et de classe minimale T7 (flexion rupture). Pour assurer la planéité des dalles : possibilité de les disposer sur couche de mortier ou sur couche de sable (les joints entre dalles étant provisoirement protégés par polystyrène PSE expansé).
- Elle peut être également en asphalte gravillonné coulé sur place sur un papier entre deux sans fil.

#### 4.23 Relevés du joint en partie courante

cf. figure 25

### 4.3 Protection des joints sur terrasses jardins et toitures végétalisées

Le joint plat n'est pas admis.

La protection (figure 26) peut être réalisée :

- Soit conformément au § 4.21 du présent Dossier Technique ;
- Soit conformément aux Avis Techniques des revêtements spécifiques pour toitures-terrasses jardins et/ou pour terrasses et toitures végétalisées.

### 4.4 Sur terrasses avec dalles sur plots

La protection est identique à celle décrite au § 4.1.

Les dalles reposent sur les plots de part et d'autre du joint de dilatation.

### 4.5 Dispositions particulières pour les toitures en régions tropicales et équatoriales.

#### 4.5.1 Généralités

Les prescriptions des « Règles concernant les travaux d'étanchéité des toitures-terrasses plates (pente de 2 à 5 %) et toitures rampantes (pente ≥ 5 %) avec éléments porteurs en maçonnerie ou en bois en climats tropicaux ou équatoriaux humides et tropicaux secs » de la CSNE de mai 1990 sont applicables.

Les départements d'outre-mer visés par le présent document sont :

la Guadeloupe, la Guyane, la Martinique, Mayotte et l'île de la Réunion.

#### 4.5.2 Prescriptions relatives aux éléments porteurs et aux supports en maçonnerie

Sont admis les éléments porteurs et les supports en maçonnerie conformes aux normes NF P 10-203 (DTU 20.12) et NF P 84-204-1 (DTU 43.1) et les supports non traditionnels bénéficiant d'un Avis Technique pour cet emploi. Leur préparation ainsi que le pontage des joints sont effectués conformément aux prescriptions des normes NF P 84-204-1 (DTU 43.1) et des Avis Techniques les concernant.

La pente minimum à mettre en œuvre est de 2 %.

Les reliefs sont conformes au CPT commun « Supports de systèmes d'étanchéité de toitures dans les départements d'outre-mer (DOM) » (e-cahier du CSTB 3644 d'octobre 2008).

Les joints sont mis en œuvre parallèlement à la pente et ne doivent pas couper le fil d'eau (figure 29).

## 5. Matériaux

### 5.1 Membrane pour joint linéaire et pièces spéciales pour croisements

#### 5.1.1 Liant ALPA FC

ALPA FC : copolymère d'oléfines associé à un élastomère de type SBS (Styrène Butadiène Styrène), plastifié par des bitumes spéciaux, additionné d'un filler calcaire à raison de 30 % au plus par rapport au poids total.

Les caractéristiques sont données dans le tableau 3 du Dossier Technique.

### 5.12 Joint EXCELJOINT

EXCELJOINT 50 est utilisé pour les joints plats.

EXCELJOINT 33 est utilisé pour les joints sur costières.

La présentation est faite dans le *tableau 4* du Dossier Technique

Le joint EXCELJOINT se présente sous forme de rouleau.

Les caractéristiques sont données dans le *tableau 5* du Dossier Technique.

### 5.13 Joints de croisement EXCELJOINT

INTER L et EXCELJOINT INTER C

#### Présentation

Plaques EXCELJOINT dans lesquelles sont aménagées des zones thermoformables visualisées par une coloration particulière du surfaçage (correspondant à la zone hachurée des *figures 27 et 28*).

- EXCELJOINT INTER L : traitement des changements de plan (*figure 21*) ;
- EXCELJOINT INTER C : traitement des intersections dans un même plan : en croix, en angle, en T (*figures 22 et 23*).

La composition est donnée dans le *tableau 6* du Dossier Technique.

Les caractéristiques sont données dans le *tableau 7* du Dossier Technique.

### 5.14 Étiquetage

Tous les matériaux conditionnés portent les indications suivantes :

- appellation commerciale,
- dimensions,
- conditions de stockage.

## 5.2 Autres matériaux pour joint

#### *Cordon butyl*

Diamètre 30 mm ± 3 mm, carton de 20 m en 3 longueur, constitué de caoutchoucs synthétiques (butyl) extrudés, densité 2.

- Pénétrabilité à l'aiguille selon NF T 66-004 : 25 à 45,
- Fluage selon NF P 85-501 : 0 mm à 70 °C,
- Extrait sec : ≥ 99 %.

## 5.3 Autres matériaux

- HYRÈNE 25/25 : cf. Avis Technique Hyrene;
- FORCE 4000 SA : (BE 40 PY 180) surface et sous-face filmées ;
- ARMALU : cf. Avis Technique Hyrene et Hyrène TS ;
- ARMALU CPV : cf. Avis Technique Hyrène TS ;
- Mastic HYRAFLEX : mastic à base de bitume élastomère, coulable à chaud. TBA ≥ 100 °C (norme NF EN 1427), pénétration : 65 /10°mm (norme NF EN 1426).

## 5.4 Matériaux pour protection

- Dalles de protection planes (utilisables pour terrasses accessibles) ayant des caractéristiques conformes à la norme EN 1339 et de classe minimale T7 (flexion rupture)
- Sable conforme à la norme NF P 84-204 (DTU 43.1) ;
- Feuillard métallique en acier galvanisé 4/10<sup>ème</sup> enveloppé de papier kraft pour pontage des joints plats (conforme à la norme NF P 84-204 - DTU 43.1) ;
- Dalles en asphalte gravillonné conforme à la norme NF P 84-305, type 5 et 6.

## 5.5 Fabrication et contrôles

Les feuilles sont produites par la société Axter dans l'usine de Courchelettes (59). L'autocontrôle de production fait partie de l'ensemble d'un Système Qualité conforme aux prescriptions de la norme ISO 9001 v 2000, certifié par l'AFAQ.

La nomenclature de l'autocontrôle est donnée dans le *tableau 8* du Dossier Technique.

---

## 6. Organisation de la mise en œuvre

---

La mise en œuvre est faite par des entreprises d'étanchéité qualifiées. Une assistance technique peut être demandée à la société Axter.

---

## 7. Entretien, réparation, rénovation

---

Les réparations localisées se font par remplacement à l'identique.

L'entretien de ce système, lorsque posé en joints plats, présente des suggestions particulières par rapport à l'entretien général à charge du Maître d'ouvrage :

- maintenance en place des protections dures,
- mastic etc.

## B. Résultats expérimentaux

Se reporter au précédent Avis Technique.

## C. Références

Le système Exceljoint est utilisé depuis 1978 et a fait l'objet de plusieurs centaines de kilomètres d'applications.

Depuis 2003, plus de 200 kilomètres ont été posés, dont 5 000 ml en DOM.

# Tableaux et figures du Dossier Technique

**Tableau 1 – Domaine d'emploi en fonction du gros œuvre et de la destination des toitures**

Utilisation de la toiture	Éléments porteurs	Joints saillants courants	Joints plats surélevés	Joints plats	Autres joints : à préciser
Inaccessible ou Technique	Maçonnerie	Avec feuillures ou chanfreins	Avec feuillures ou chanfreins		Joints verticaux et croisements de joints
	Béton cellulaire autoclavé			(1)	
	Bois et panneaux dérivés du bois				
Accessible piétons et séjour avec protection lourde dure	Maçonnerie	Avec feuillures ou chanfreins	Avec feuillures ou chanfreins	Avec feuillures ou chanfreins ou encuvement	Joints verticaux et croisements de joints
Accessible piétons et séjour avec dalles sur plots ou Jardins	Maçonnerie	Avec feuillures ou chanfreins	Avec feuillures ou chanfreins		Joints verticaux et croisements de joints

(1) Joint plat admis quand il remplace un pontage type C tel que prévu aux « Conditions générales d'emploi des dalles de toiture en béton cellulaire autoclavé armées » (Cahier du CSTB 2192 d'octobre 1987).

Les cellules grisées correspondent à des exclusions d'emploi

**Tableau 3 – Caractéristiques du liant ALPA FC**

Caractéristiques	Unité	État neuf		Valeur (2) après 6 mois à + 70 °C (1)	
		Valeur nominale	Valeur spécifiée		
Ramollissement - TBA	°C	145	≥ 140	≥ 140	NF EN 1427
Pénétration à + 25 °C (facultatif)	dmm	40			NF EN 1426
Contrainte maximale en traction	N/cm <sup>2</sup>	35	≥ 30	≥ 40	Épaisseur 2 mm
Allongement à la rupture	%	1 200	≥ 1 000	≥ 500	Épaisseur 2 mm
Température limite de souplesse à froid	°C		≤ - 20	≤ -15	Directives UEAtc
Recouvrance après allongement	%	90	≥ 80	≥ 75	Étirement 100 % à 100 mm/mn Relaxation 1 h à 20 °C

(1) Réalisés conformément au Guide UEAtc de décembre 2001 pour qualifier le liant en usine.

(2) Valeurs obtenues à partir d'un essai initial

**Tableau 4 – Présentation des feuilles**

	Unité	EXCELJOINT 50 / EXCELJOINT 33
Composition liant ALPA FC	g/m <sup>2</sup>	3 630
Armature tissu de polyamide	g/m <sup>2</sup>	165
Sous-face grès	g/m <sup>2</sup>	400
Surface grès	g/m <sup>2</sup>	400
Présentation dimensions	m × m	10,00 x 0,50 / 10,00 x 0,33
épaisseur nominale	mm	4,0 (-5 %)
poids indicatif du rouleau	kg	23 / 15



	EXCELJOINT 50 / 33			
	Référentiel	Unités	Valeurs moyennes	Valeurs minimales
Contrainte de rupture en traction	NF EN 12311-1	N/50mm	1 700 × 1 300	1 600 × 1 200
Allongement rupture en traction	NF EN 12311-1	%	20 × 20	17 × 17
Souplesse à basse température	NF EN 1109	°C		-14 °C
Tenue à la chaleur	NF EN 1110	°C	+130 °C	+120 °C
Résistance à la déchirure au clou	NF EN 12310-1	daN	60×80	
Résistance au poinçonnement statique	NF P 84-352	daN	12	
Résistance au poinçonnement statique	NF EN 12730 (A)	kg		≥ 5

**Tableau 6 – Composition des feuilles EXCELJOINT INTER L / C**

	EXCELJOINT INTER L	EXCELJOINT INTER C
Domaine d'emploi	Traitement des changements de plan	Traitement des intersections en croix, en angle ou en T
Composition de la zone thermoformable	Liant ALPA : 3 500 g/m <sup>2</sup> Armature : tricot de polyamide 130 g/m <sup>2</sup>	
Longueur standard	1,00 m	0,70 m
Largeur standard	0,50 m	0,70 m
Épaisseur	4 mm	4 mm
Poids	3 kg environ	2,5 kg environ

**Tableau 7 – Caractéristiques de la zone thermoformable des feuilles EXCELJOINT INTER L / C**

	EXCELJOINT INTER L / C			
	Référentiel	Unités	Valeurs moyennes	Valeurs minimales
Contrainte de rupture en traction	NF EN 12311-1	N/50mm	300 × 300	
Allongement rupture en traction	NF EN 12311-1	%	200 × 200	
Souplesse à basse température	NF EN 1109	°C		-14 °C
Résistance à la déchirure au clou	NF EN 12310-1	daN	10x10	
Résistance au poinçonnement statique	NF P 84-352	daN	10	
Résistance au poinçonnement statique	NF EN 12730 (A)	kg		≥ 5

**Tableau 8 – Nomenclature de l'autocontrôle**

Sur matières premières	Fréquence
Bitume de base TBA - pénétration 25 °C	1 certificat / livraison
Fines : granulométrie	1 certificat / livraison
Films métalliques : poids	chaque livraison
Copolymères d'oléfine TBA - pénétration 25 °C viscosité 190 °C	1 certificat / livraison
Armatures traction - poids	1 certificat / livraison
Sur bitume modifié	Fréquence
TBA - pénétrabilité	1 / lot
Pliabilité	1 / lot
Taux de fines	1 / lot
Reprise élastique	2 / an
Sur produits finis	Fréquence
Épaisseur – longueur – largeur – poids	Permanent
Tenue à la chaleur	1 / semaine / produit
Souplesse à froid	1 / semaine / produit
Traction	1 / mois / produit

# Préparation des joints saillants courants ou des joints plats surélevés

## • Support maçonnerie

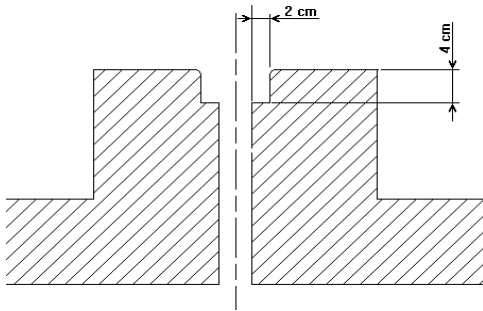

Figure 1 – Costière avec rainure

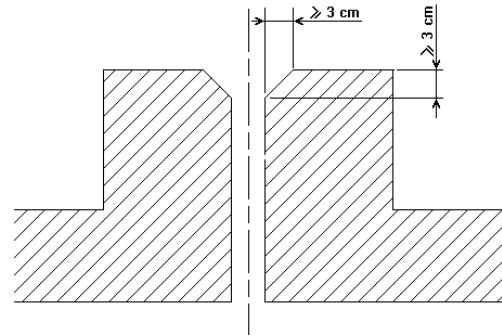

Figure 2 – Costière avec chanfrein

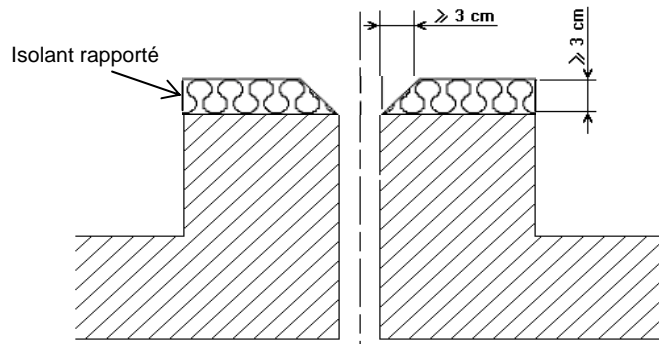

Figure 3 – Costière avec forme de chanfrein (perlite expansée ou verre cellulaire)

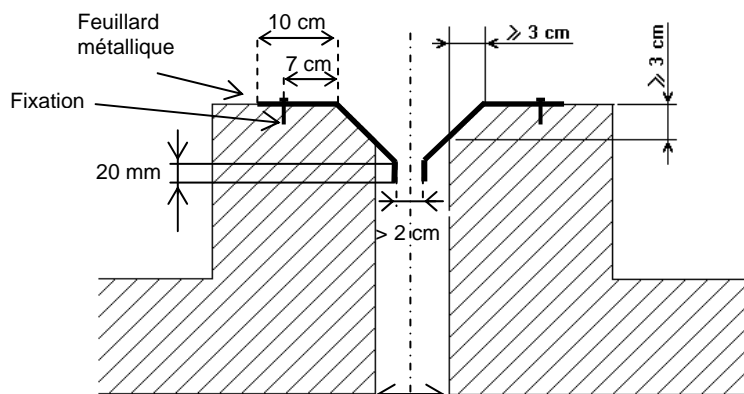

Figure 4 – Exemple de traitement d'un joint sur costière en zone de sismicité non nulle

## • Support isolant

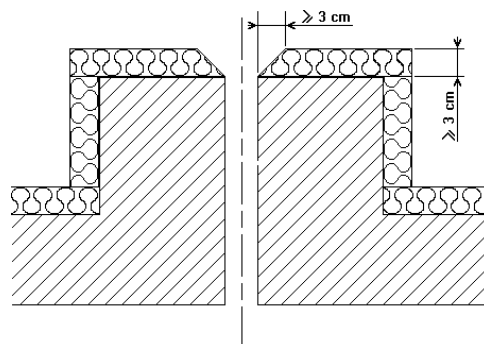

Figure 5 – Costière isolée

# Préparation des joints plats

## • Support maçonnerie

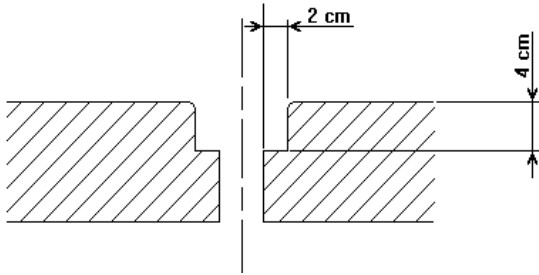

Figure 6 – Feuilleure dans les supports en béton

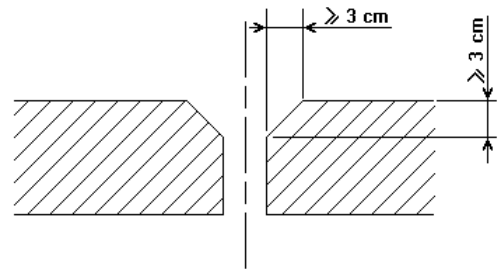

Figure 7 – Chanfrein dans les supports en béton

## • En zone sismique

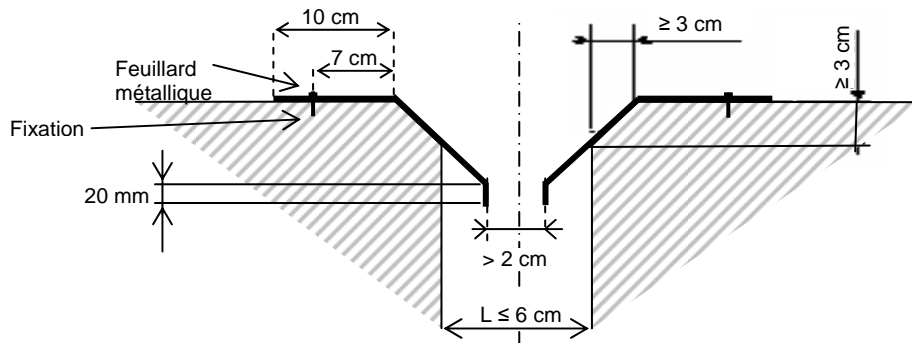

Figure 8 – Joint en zone de sismicité non nulle

## • Encuvement pour étanchéité asphalté

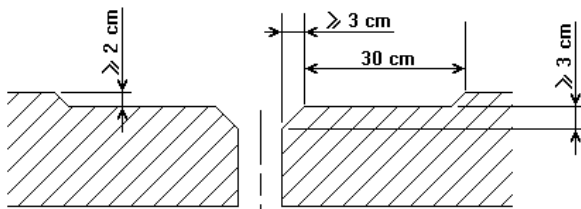

Figure 9 – Feuilleure pour étanchéité asphalté

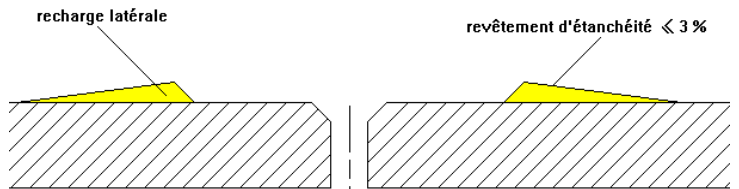

Figure 10 – Variante : cas de l'étanchéité asphalté

• Support isolant

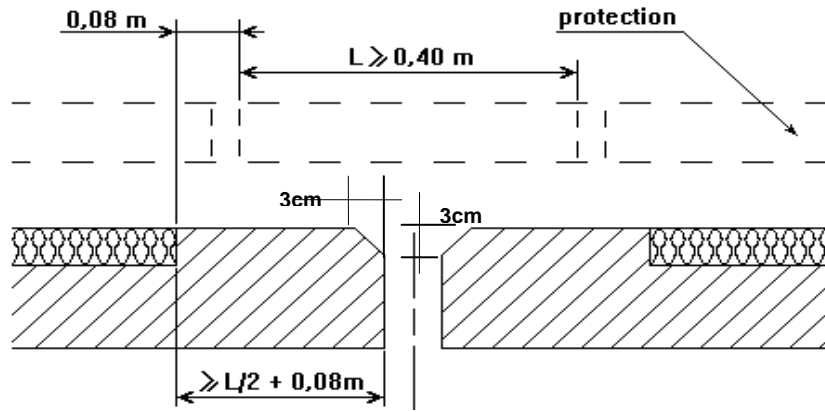

Figure 11 – Terrasses accessibles aux piétons et séjour - dimensionnement de la retenue en béton

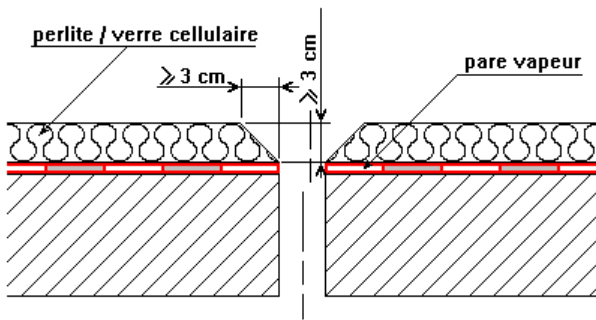

Figure 12 – Terrasses accessibles aux piétons et séjour – chanfreins sur isolants perlite expansée ou verre cellulaire

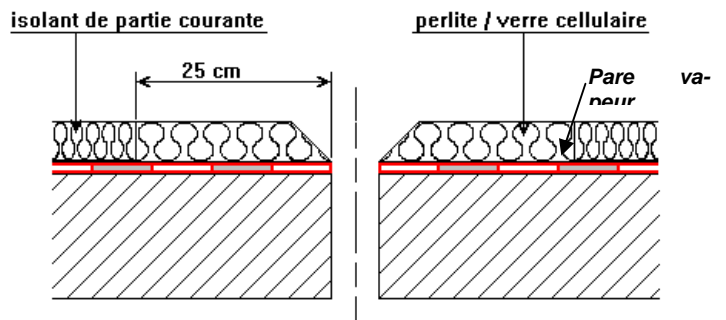

Figure 13 – Terrasses accessibles aux piétons et séjour - chanfreins sur support isolant rapporté

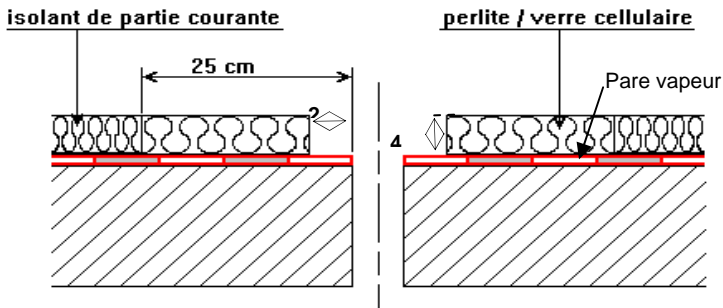

Figure 14 – Terrasses accessibles aux piétons et séjour - feuilleure sur support isolant rapporté

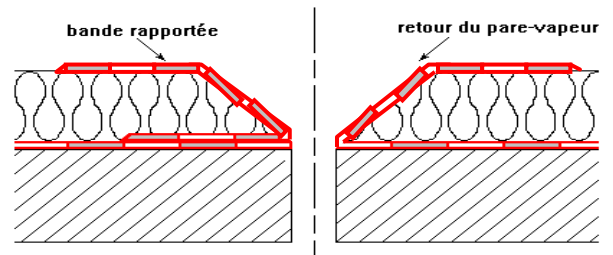

Figure 15 – Cas des locaux à forte hygrométrie, continuité du pare-vapeur

## Mise en œuvre de l'Exceljoint

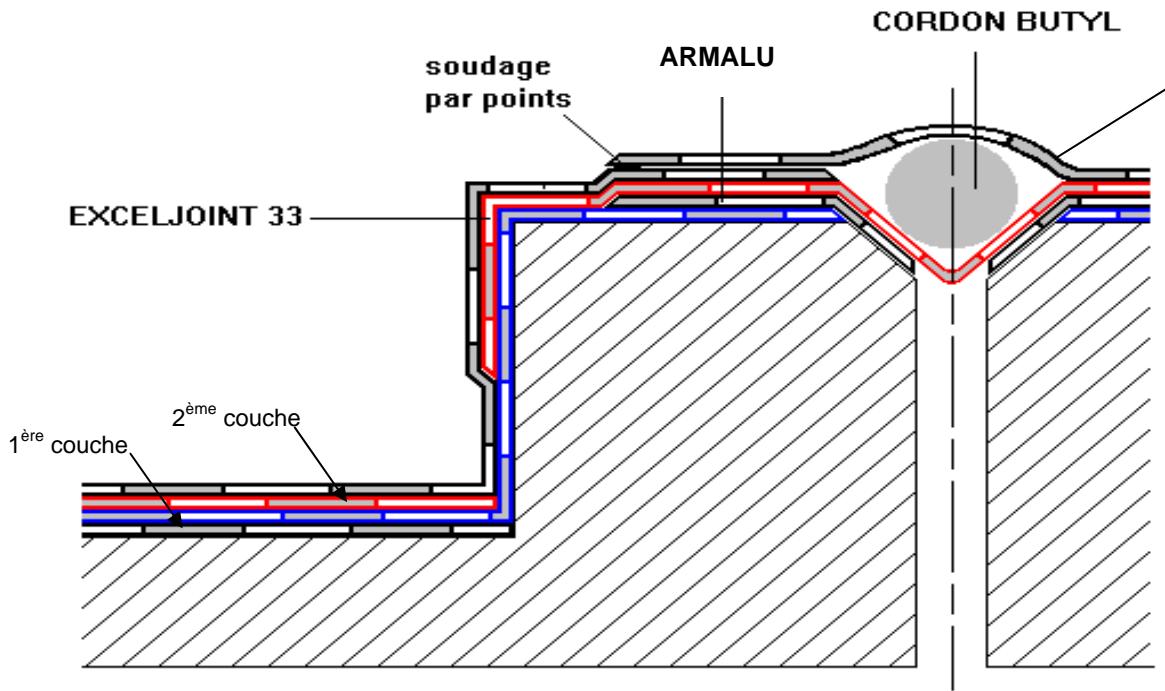

Figure 16 – Exemple de traitement d'un joint sur costière

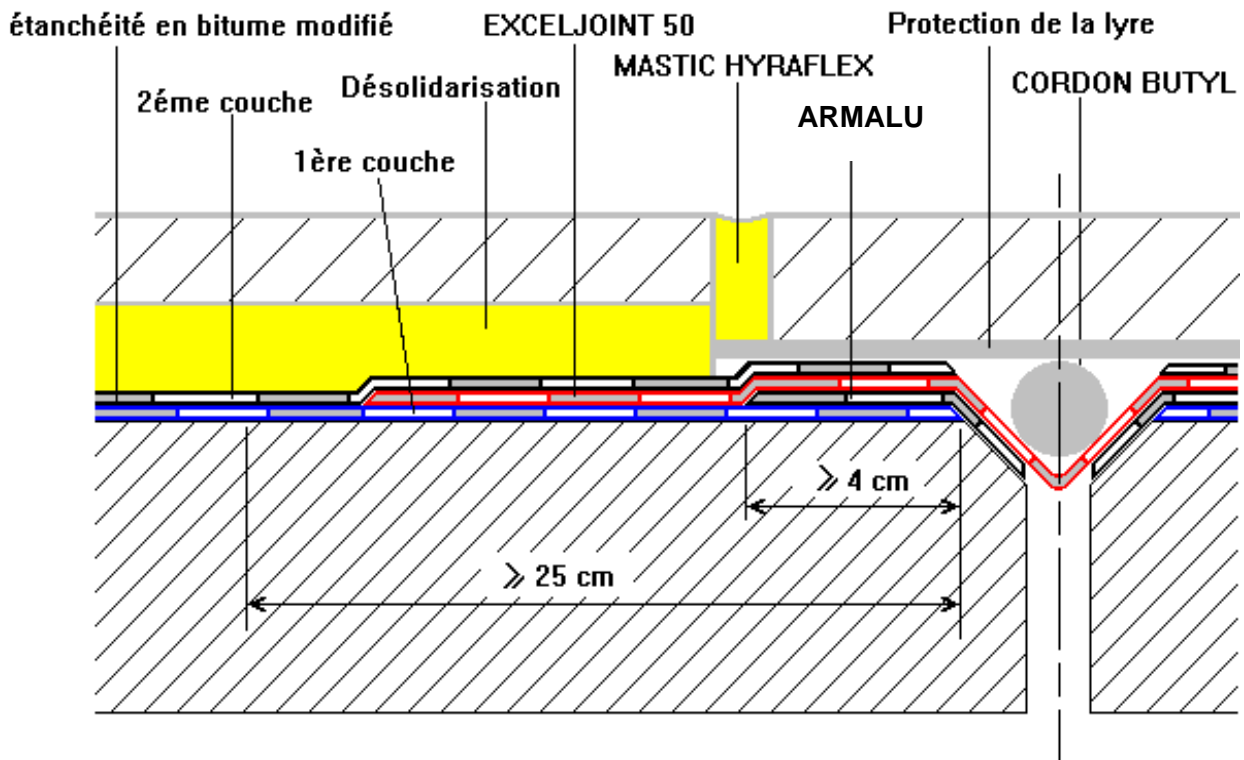

Figure 17 – Joint plat en partie courante raccordé à une étanchéité en bitume modifié

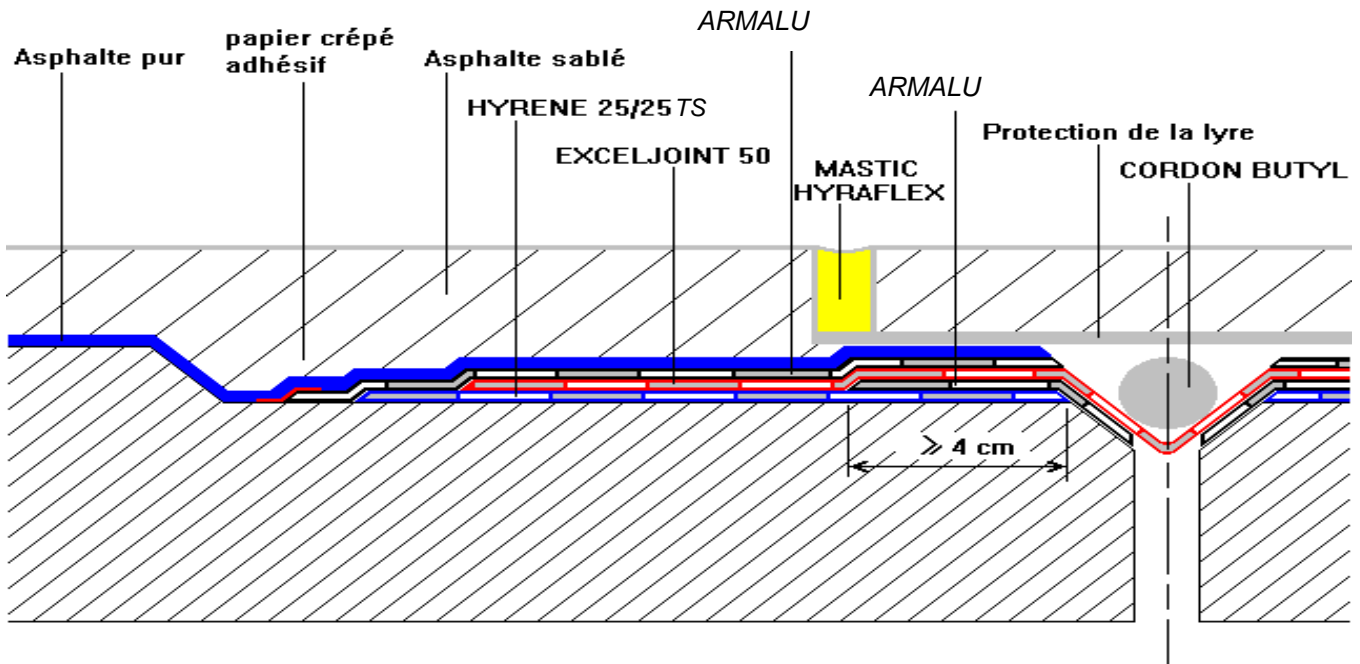

Figure 18 – Joint plat raccordé à une étanchéité asphalte

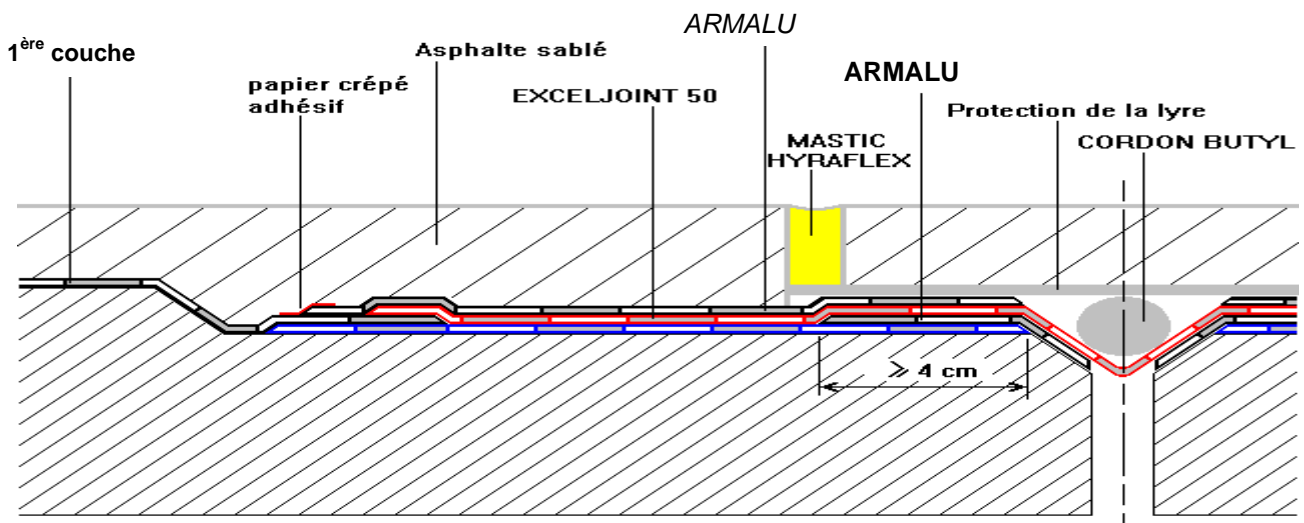

Figure 19 – Joint plat raccordé à une étanchéité mixte (feuille + asphalte)

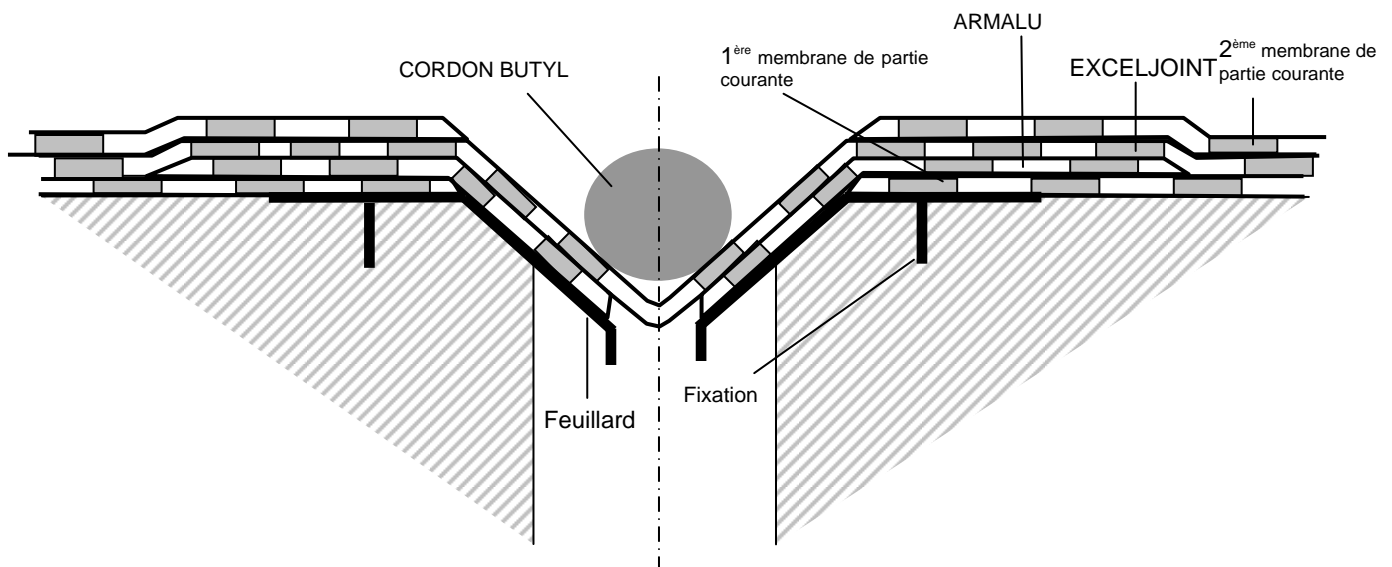

Figure 20 – Joint en zone de sismicité non nulle (détail de mise en œuvre)

## Détails de pose

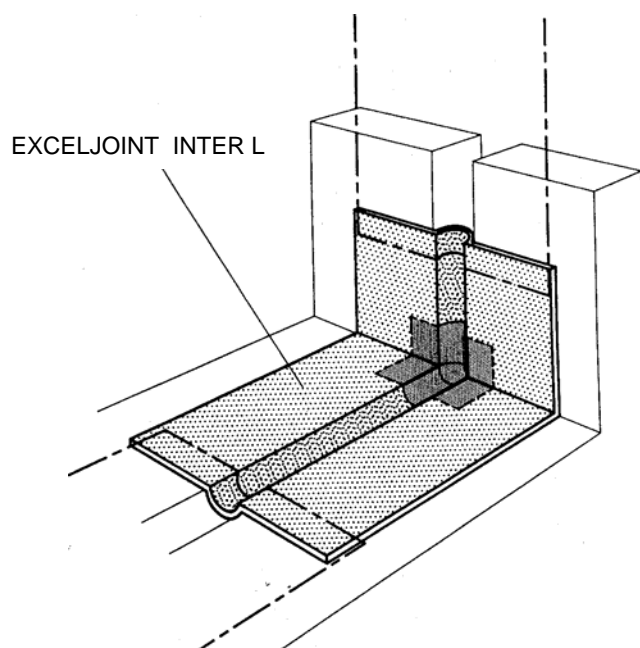

Figure 21 – Relevés en Exceljoint

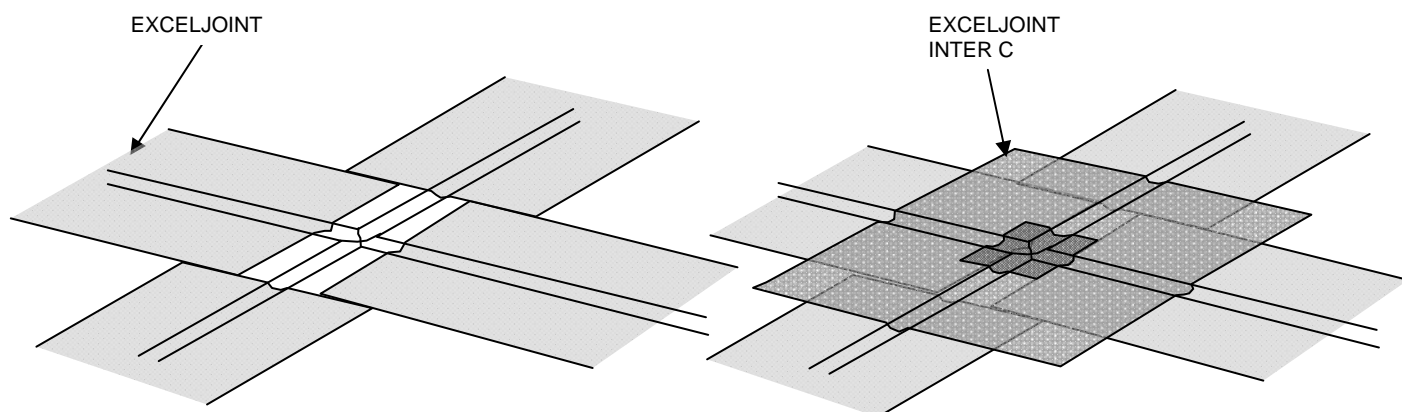

Figure 22 – Croisement de joint

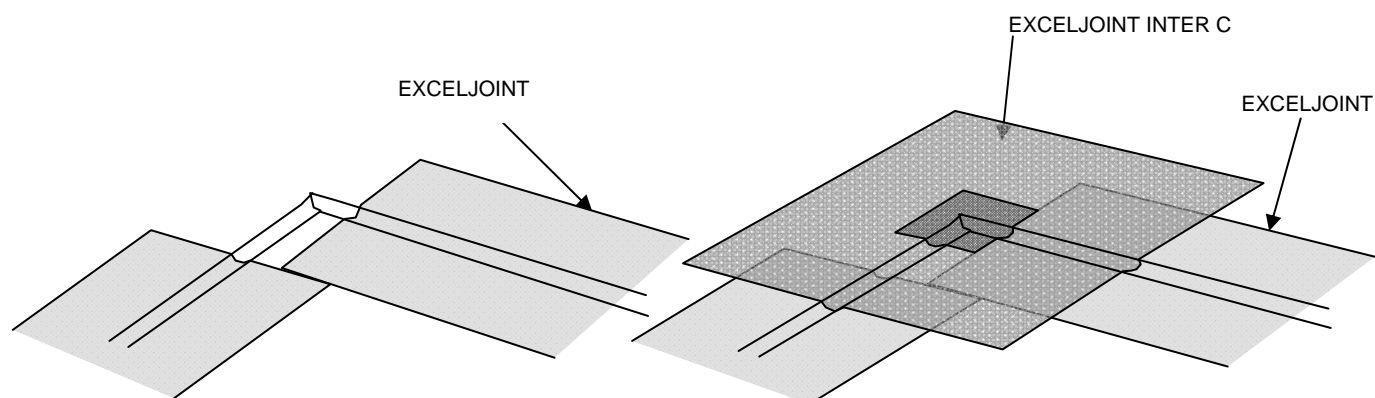

Figure 23 – Traitement d'un changement de direction

# Protections

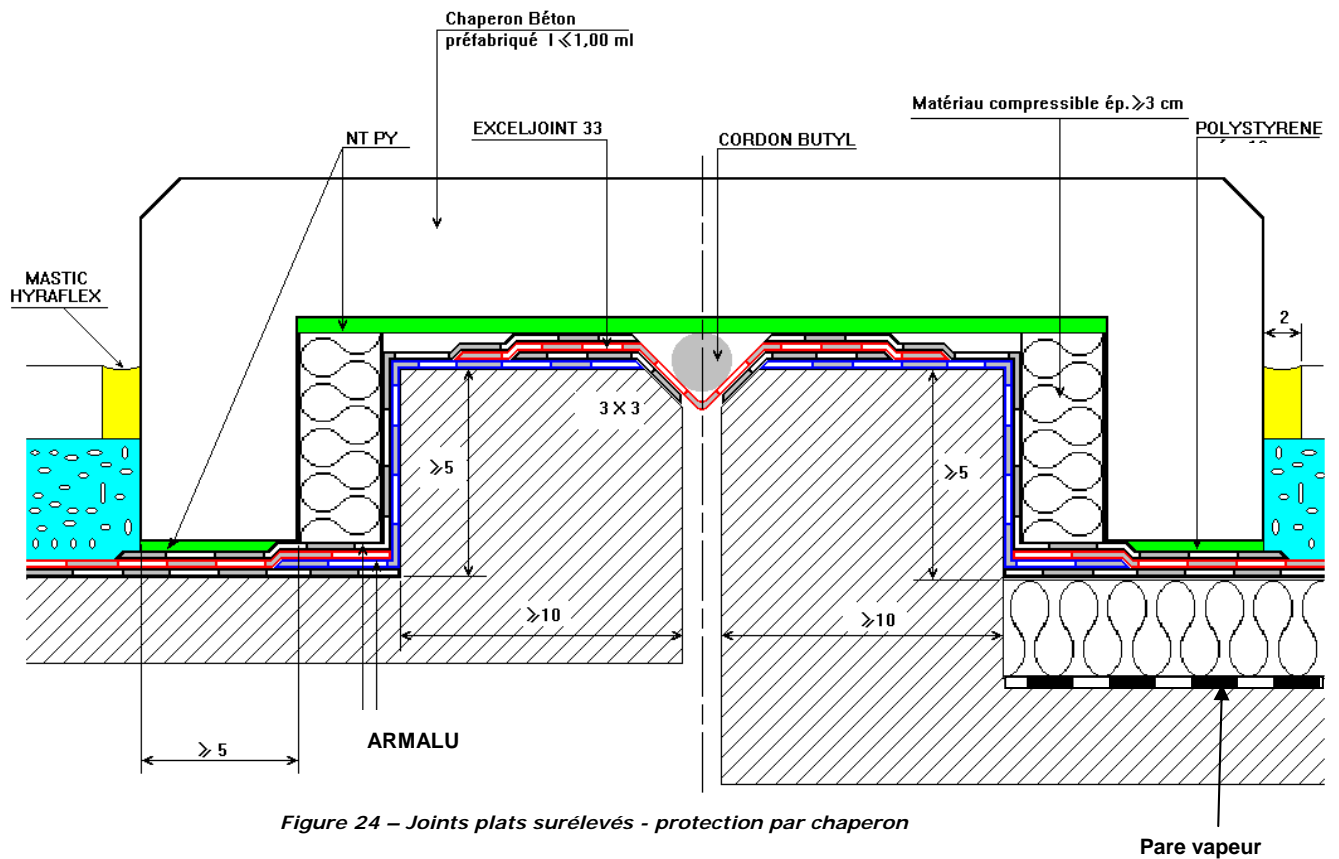

Figure 24 – Joints plats surélevés - protection par chaperon

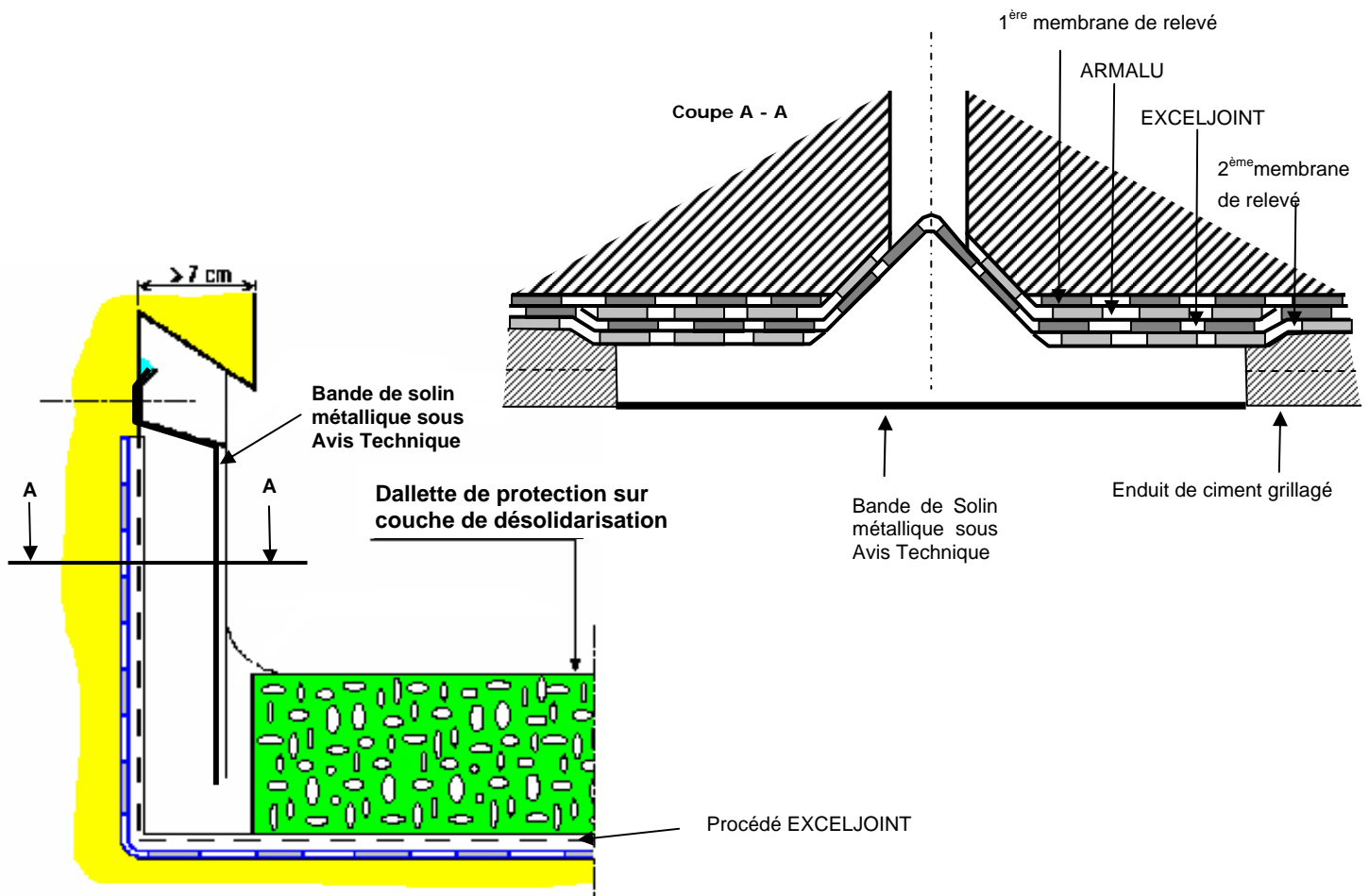

Figure 25 – Exemple de protection en tête de relevé



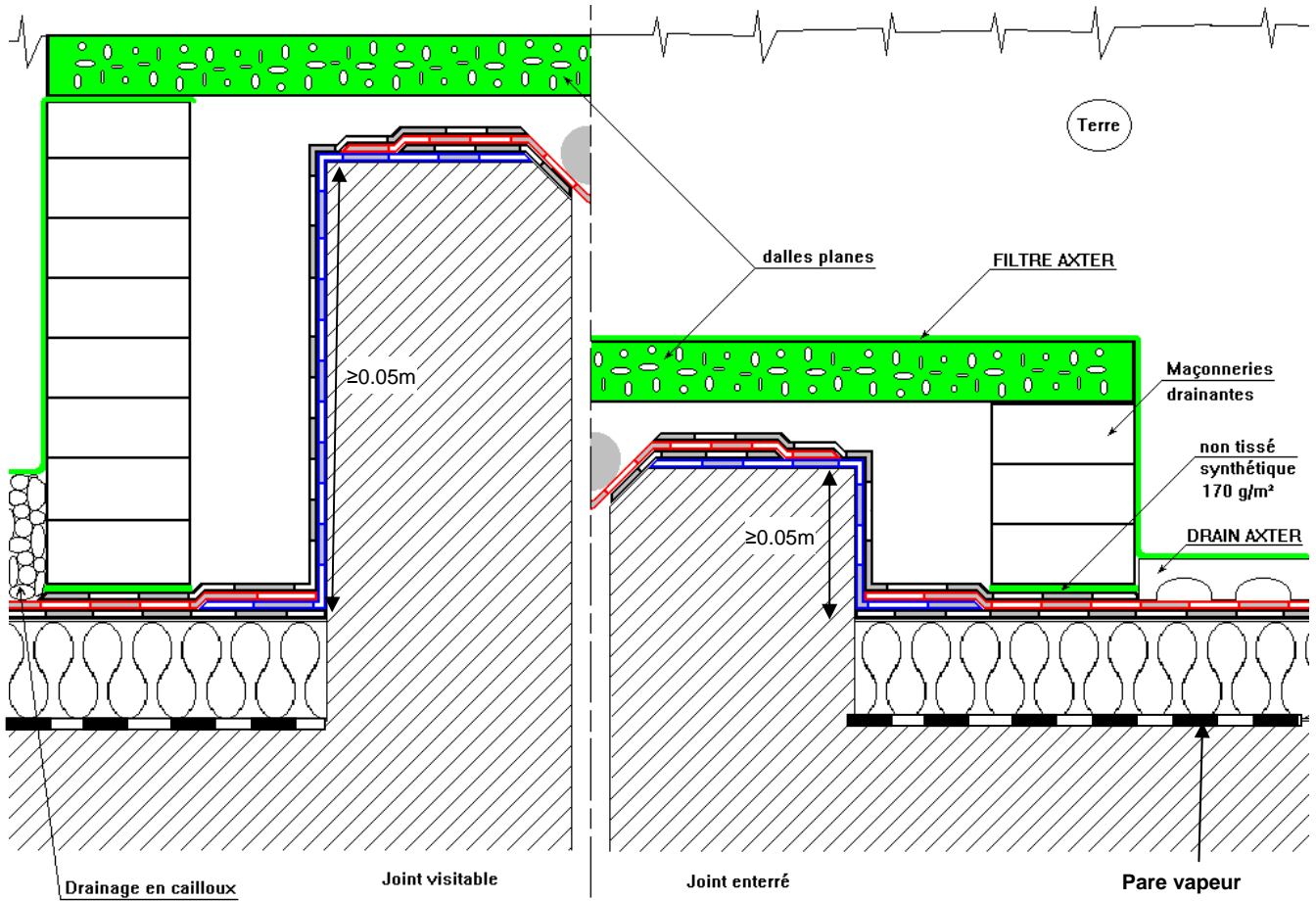

Figure 26 – Exemple de protection de joint de terrasse-jardin

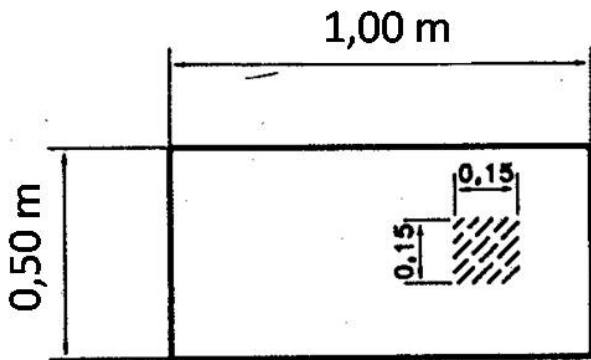

Figure 27 – EXCELJOINT INTER L

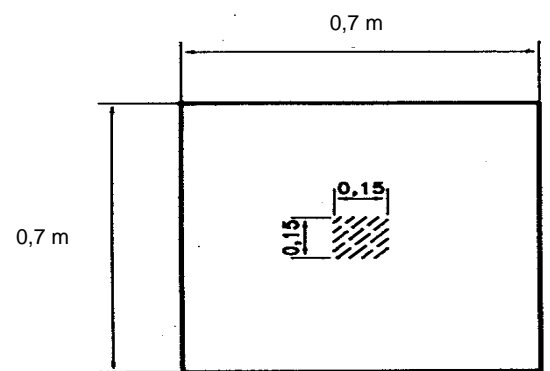

Figure 28 – EXCELJOINT INTER C

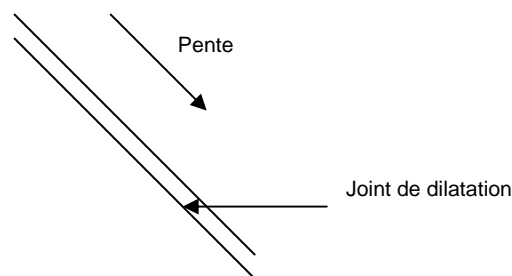

Figure 29 - Mode de mise en place des joints par rapport à l'élément porteur